

ГАЛСТУК ДЛЯ ВСЕХ

16 | 1

Такой галстук можно связать на машине или вручную тонкими спицами из ч/ш 32/2 текс. в 3 сложения. Для машины — плотность 4. Понадобится пряжа 2 цветов — черная и белая или другие цвета. Зарабатываете черным цветом на 40 иглах (от 0 в каждую сторону по 20 игл). Вяжете 12 рядов на пл. 3, 1 ряд на пл. 5 и 4 ряда на пл. 4 (для подгибки внутрь).

Затем переходите на жаккардовый рисунок и вяжете по схеме, производя сбавки до 32 игл. В конце вязания также вяжете 1 ряд на разреженной плотности и затем 12 рядов на обычной плотности. Затем боковые стороны галстука сшиваете, выворачиваете галстук, подворачиваете внутрь края по ряду разреженной плотности и проглаживаете готовый галстук.

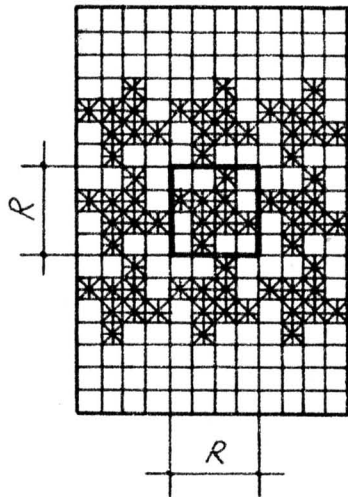
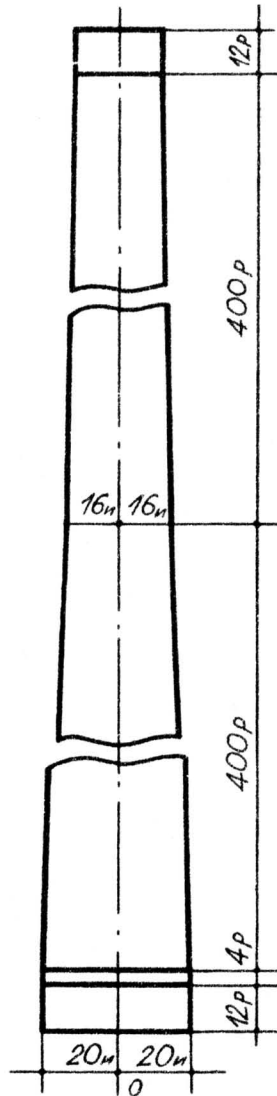

R - раппорт

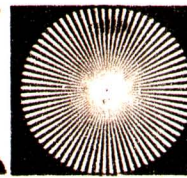
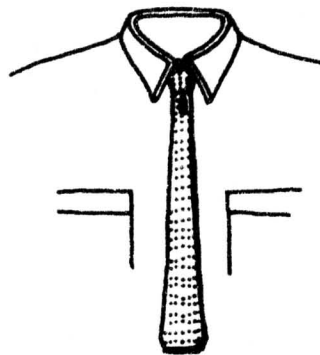

ДОМАШНИЙ КАЛЕЙДОСКОП
ПРИЛОЖЕНИЕ К ЖУРНАЛУ
«РАБОТНИЦА» № 2-1991
Оформление Ю. Семеновой

Сегодняшняя наша книжка-вкладыш — для тех, кто вяжет. Автор моделей для всей семьи — Галина ПЕРЦКАЯ, художник по трикотажу, лауреат нашего журнала за прошлый год.



Фото С. БОНДАРЕНКО

Для вязания такого жакета нужно 600 г шерсти 32/2 текс, вязание в 3 нити. Основное переплетение — фанг. Связать такой жакет можно вручную либо на двухфунтурной машине («Нева» с приставкой, «Веритас»).

Начинаете вязание с резинки (ластик 1×1), затем переходите на фанговое переплетение и вяжете по схеме.

При отшиве не забудьте проложить по плечевому шву тесьму.

Жакет внизу застегивается на одну или две пуговицы.

Его можно носить с блузкой и с галстуком, связанным рисунком «пье-де-пуль». Такой галстук подойдет для женского и мужского гардероба.

ЖАКЕТ ДЛЯ МАМЫ

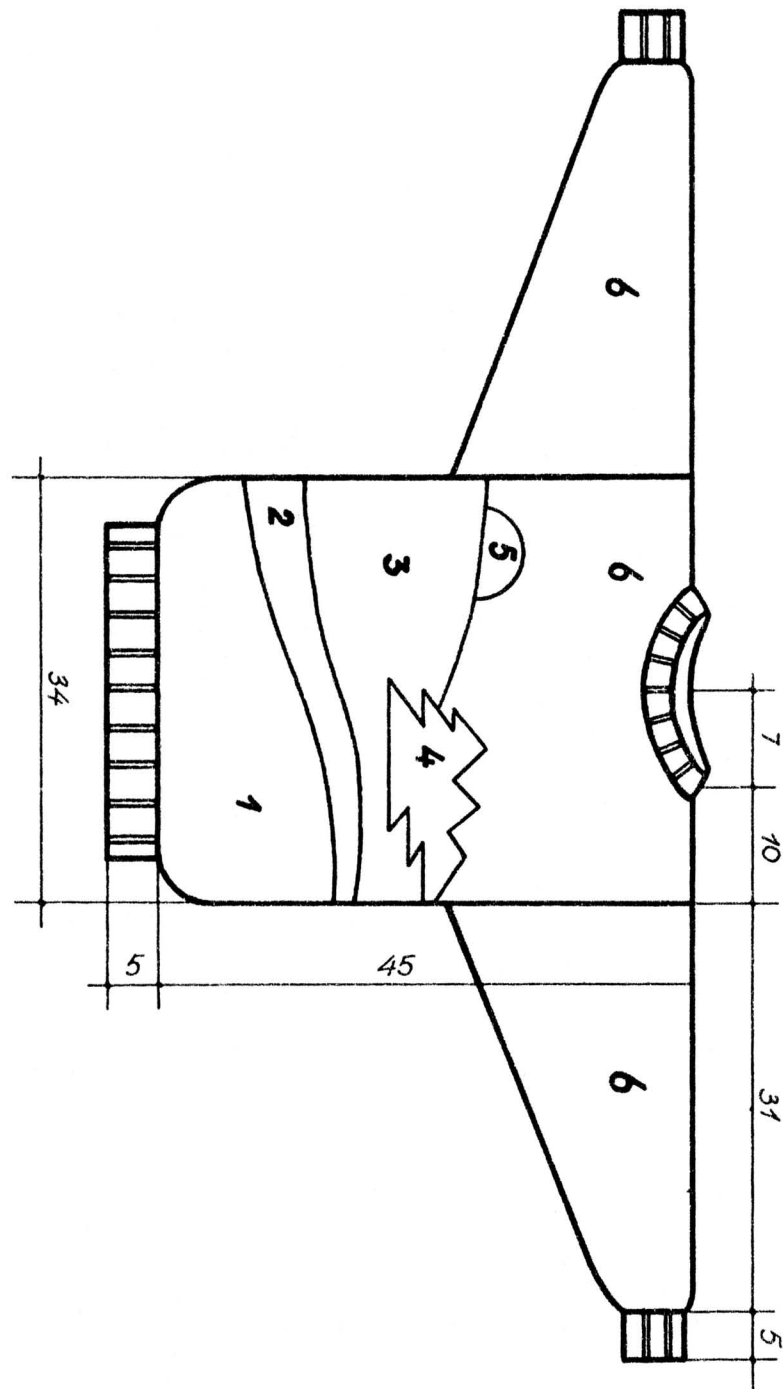



Размер 30

- Цвета: 1 — темно-синий,
 2 — светло-голубой,
 3 — белый,
 4 — зеленый,
 5 — желтый,
 6 — основной — темно-голубой.

Джемпер самой простой конструкции можете сделать очень интересным, расположив по полочке несложный рисунок, для которого можете использовать остатки нитей разного цвета. Рисунок, подобный этому, очень легко связать на «Северянке» или вручную, так как смены цветов идут в основном по горизонтали. Низ джемпера и рукавов — резинка 2x2 или ложная резинка. Горловина — откеттлевана чулочной бейкой. Рукава и спинка — гладкие.

ДЖЕМПЕР ДЛЯ СЫНА (с рисунком)

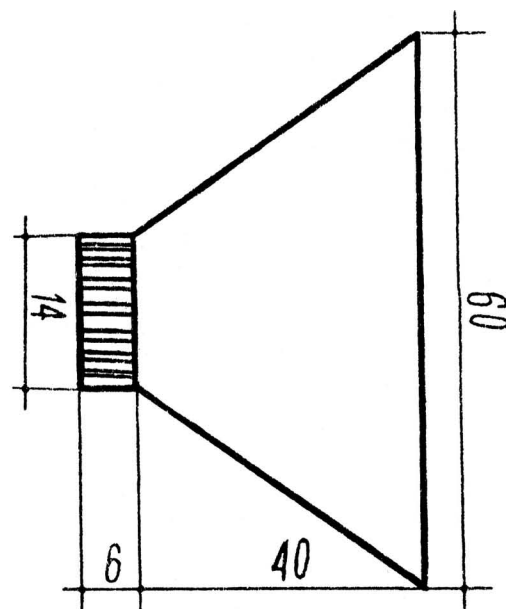
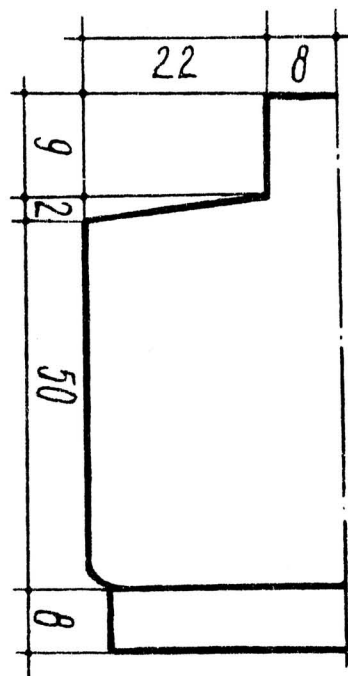
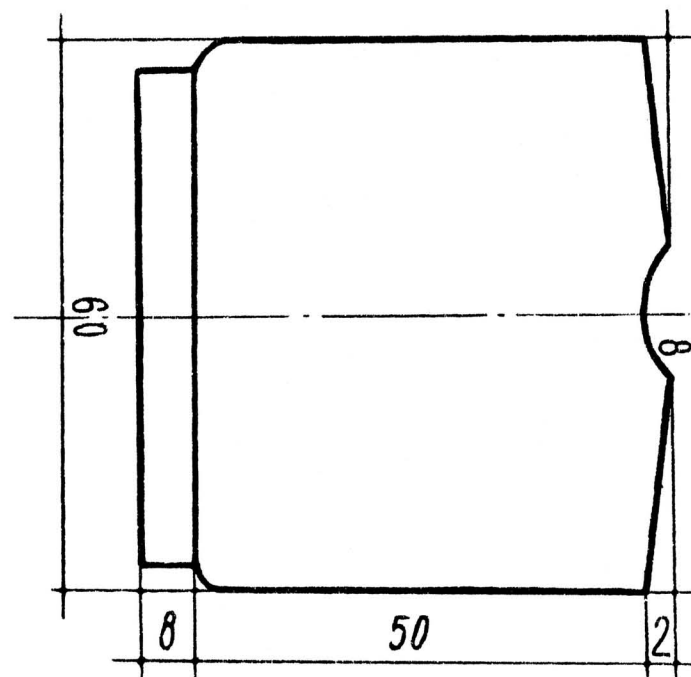

ДЖЕМПЕР ДЛЯ ПАПЫ (с рисунком «негатив»)

Такой мужской джемпер вы можете связать на машине «Северянка» или вручную. Для этого понадобится пряжа 2 цветов — темного и светлого. Светлого — 300 г, темного — 200 г. При вязании шерсти в 3 нити плотность вязания — 4. Вязание начинаете с двойной резинки (для «Северянки» — с двойной ложной резинки).

Разбор игл — каждая третья в нерабочем положении. Заработок х/б — 1 оборот, затем один ряд основной пряжей на пл. 7—8 и далее на пл. 3 вязать 12 см, затем х/б отбираете, увеличенные петли надеваете на иглы, включаете в работу все иглы и вяжете полотно джемпера по схеме.

Связав все детали джемпера, отпариваете их и сшиваете: сначала плечевой шов, затем проймы и боковые швы — от рукава до низа изделия. Отдельно вяжете горловину — резинку высотой 6 см. Низ зарабатываете, верхний край закрываете. Резинку складываете и пришиваете по горловине джемпера. Можете верхний край горловины прикеттлывать.

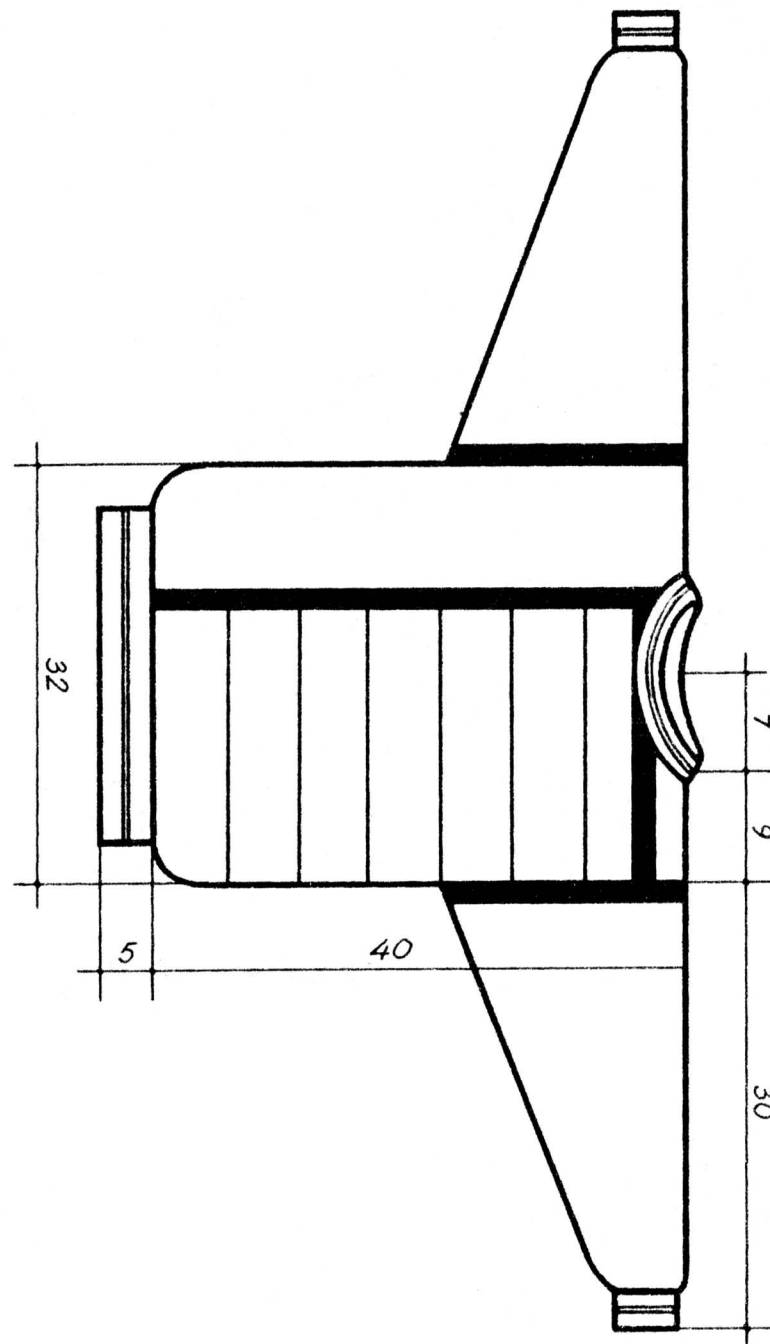
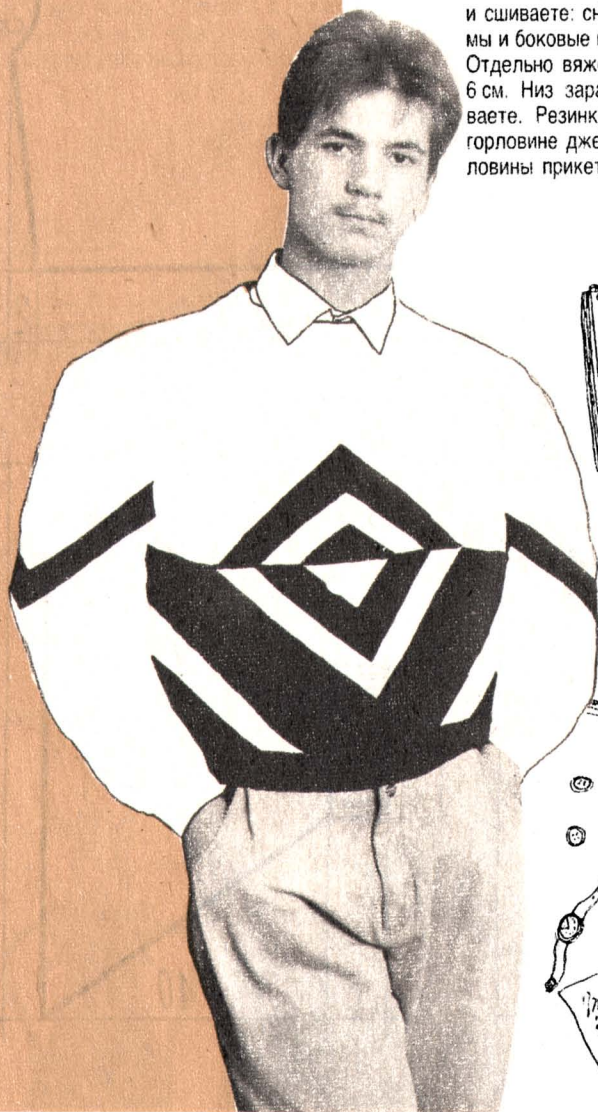



Размер 28

Джемпер, аналогичный этому или с другими вариантами рисунков и сочетаний, вы можете сшить сами, используя куски от вышедших из употребления трикотажных вещей.

Причем можете сочетать совершенно разные фактуры, цвета, переплетения — сейчас это модно. Суть в том, что в линию соединения вшивается шнур одного цвета, связанный на 4—5 иглах

переплетением кулирная гладь (лицевые петли). Это переплетение имеет свойство закручиваться, поэтому, когда один край шнура будет захватываться швом, второй край закрутится и закроет линию пришива, придавая джемперу более эстетичный вид. Так что берите ненужные вещи и смело кроите из них своим детям и себе, уж коли в магазинах ничего нет.

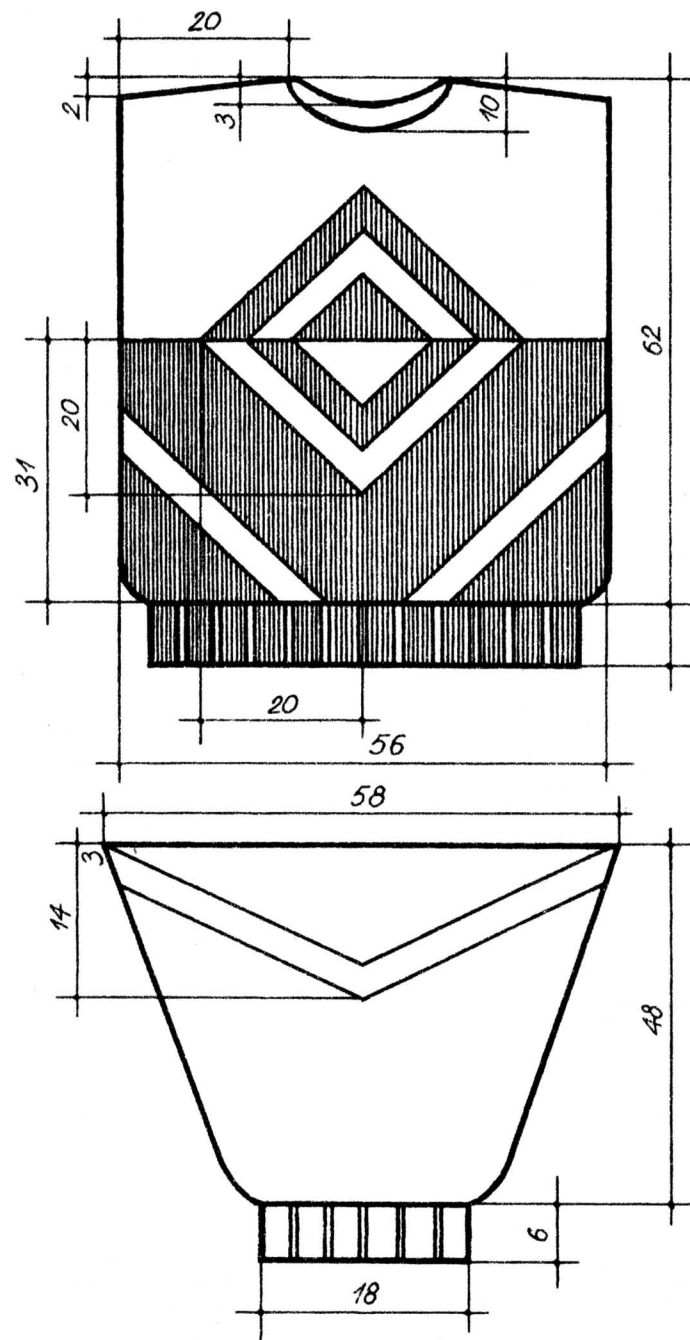

Размер 54, рост 2

Такой жилет можно связать вручную или на двухфонтурной плоскофанговой машине («Веритас», «Нева» с приставкой). Расход пряжи примерно 350–400 г, пряжа ч/ш 32/2 текс, в 3 сложения.

Переплетение — английская резинка. Для машины — фанг, то есть переплетение, при котором петли и лицевой, и задней стороны имеют по одному наброску. При вязании фанга на задней и передней сторонах замка выключают клинья средников.

Начинаете вязание с резинки (ластик 2x2). Вяжете 5 см, затем включаете все иглы и переходите на фанг. Дойдя до нижней точки выреза, иглы с левой стороны ставите в нерабочее положение и вывязываете правую сторону. Связав, включаете оставшиеся иглы и довязываете левую сторону. Спинку вяжете аналогично по схеме.

Затем вяжете 2 резинки высотой 6 см на всю

машину для обработки проймы, небольшую бейку (сдвоенная кулирная гладь) высотой 1 см, длиной 20 см и две полоски шириной 9 см (+1 см для шва) резинкой (ластиком 2x2). Отшив жилета производите в следующем порядке: сначала бейкой из сдвоенной кулирной глади откеттлевываете росток спинки. Затем по линии плеча соединяете спинку и полочку, не доходя до края полочки 2 см. Затем по линии выреза пришиваете полосы продольно связанной резинки, причем следите, чтобы шов проходил по петельному столбику резинки. Затем до конца прошиваете плечевой шов, желательно с тесьмой во избежание растяжения.

Затем оформляете пройму, перегнув пополам и пришив резинки. Можете прикеттлевать верхнюю часть резинки — внешний вид будет аккуратнее. После этого сшиваете жилет по боковым швам и слегка отпариваете, едва прикасаясь утюгом. Резинки по пройме можно отпарить поильнее.

ЖИЛЕТ ДЛЯ БАБУШКИ

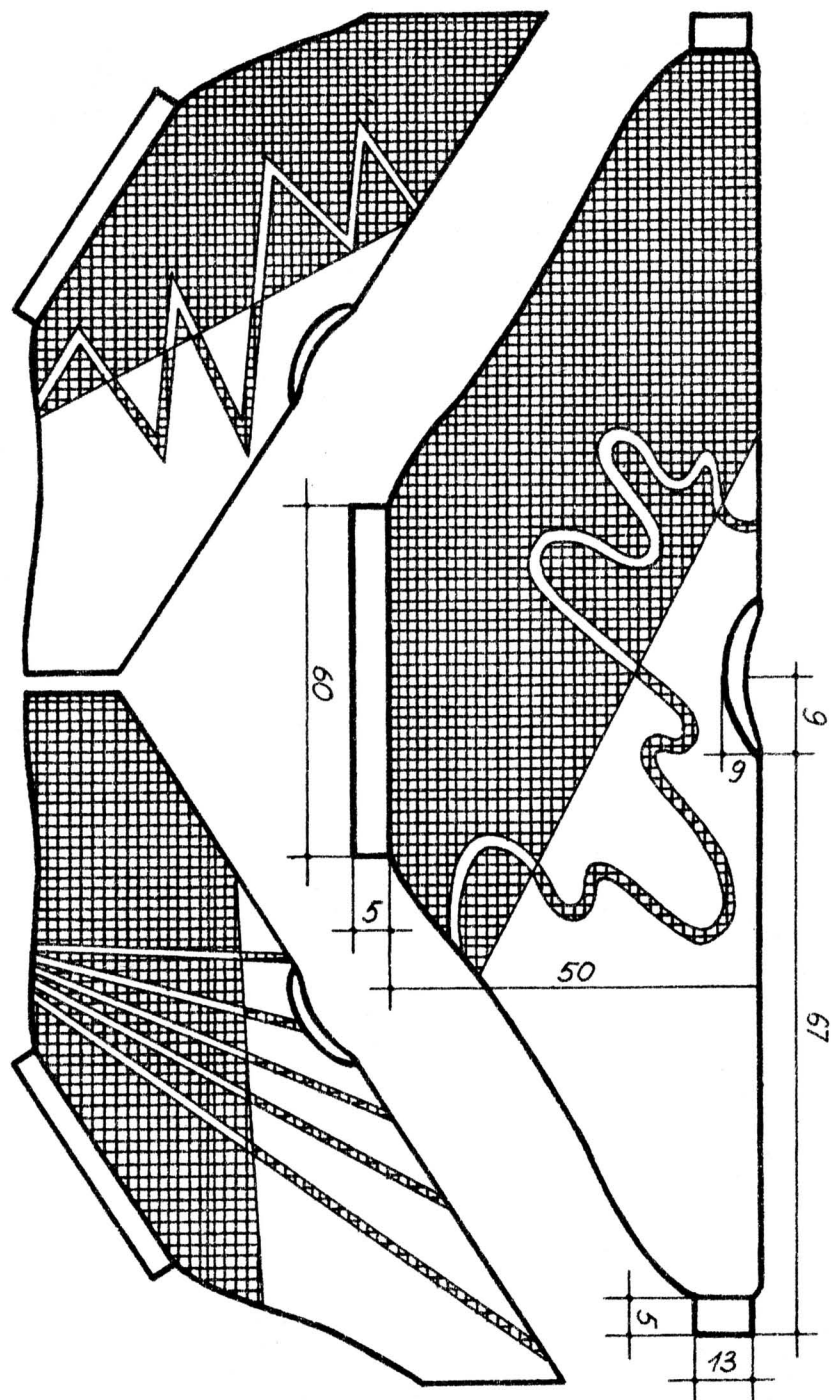

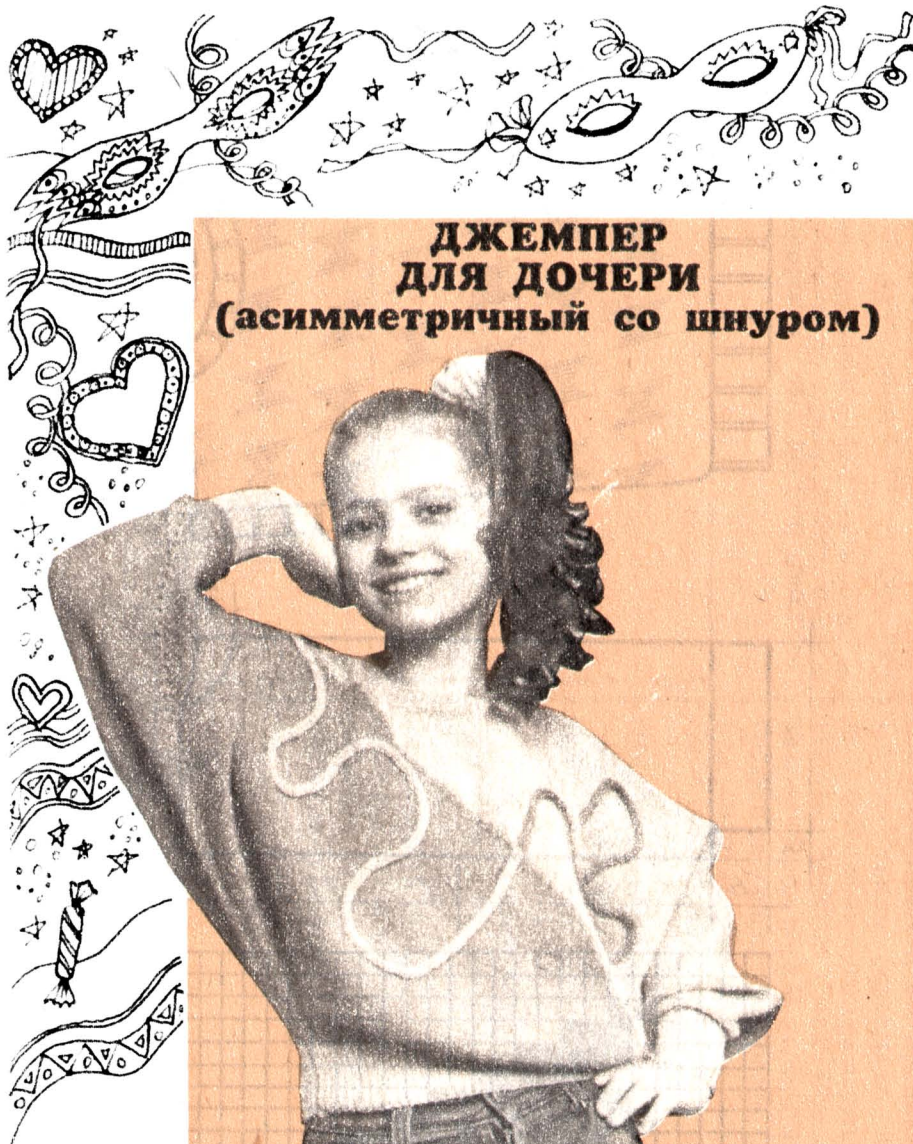

**ДЖЕМПЕР
ДЛЯ ДОЧЕРИ
(асимметричный со шнуром)**

Размер 46

Очень простой джемпер, «летучая мышь», из двух цветов с асимметричным решением, можете сделать очень интересным; связав шнур из этих же цветов на 3–4 иглах и расположив его на джемпере (прикрепляя с изнанки) по принципу «темное на светлом», и наоборот.

Можете выкладывать шнур самыми разными рисунками, как подскажет ваша фантазия.

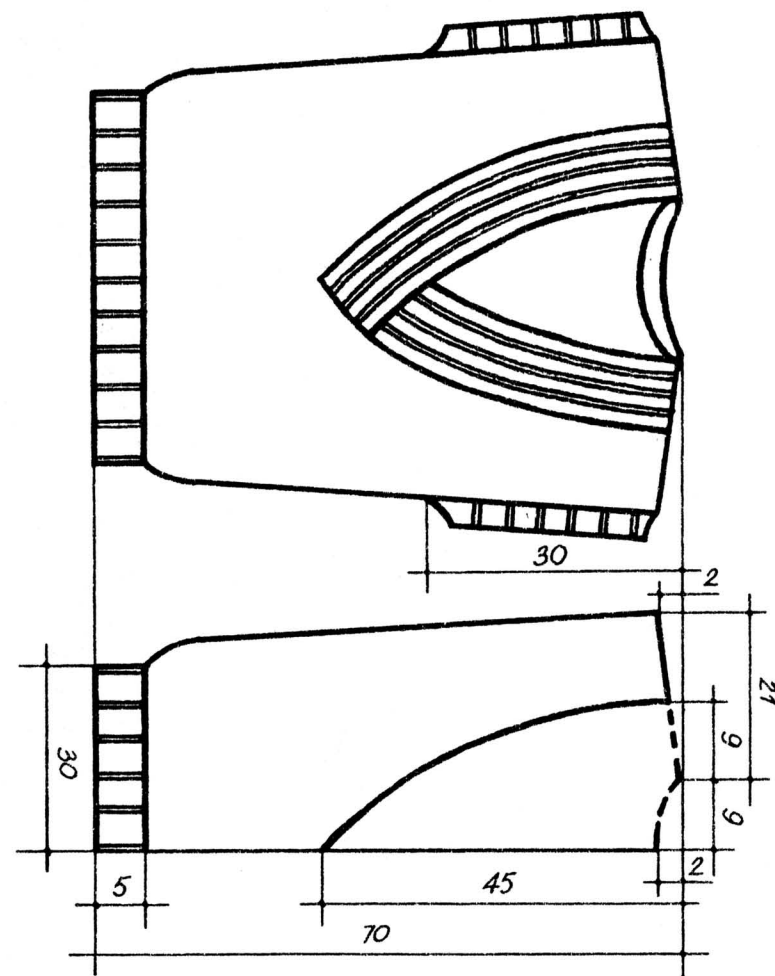

ЖИЛЕТ ДЛЯ ДЕДУШКИ



Размер 52

Такой жилет вы можете связать вручную или на машине типа «Северянка». Расход пряжи 350 г. Начинаете вязание с резинки 2x2 (для «Северянки» — с ложной резинки). Затем переходите на вязание кулирной глади (лицевые петли). Расстояние между полосами рисунка 2–3 см. Спинка гладкая. Горловину и пройму оформляете резинкой 2x2. Можете оформить (откеттлевать) и чулочной бейкой.

Вяжете ее на «Северянке» так: сначала х/б нить, затем 1,5 см на обычной плотности, 1 ряд на разреженной плотности и опять 1,5 см на обычной, закончите х/б. После отпарки х/б нить удаляете, а открытые петли прикеттлевываете к изделию. Порядок отшива: сшиваете плечевые швы, затем обрабатываете горловину и пройму и сшиваете боковые швы.

